

## ■ AFMETINGEN

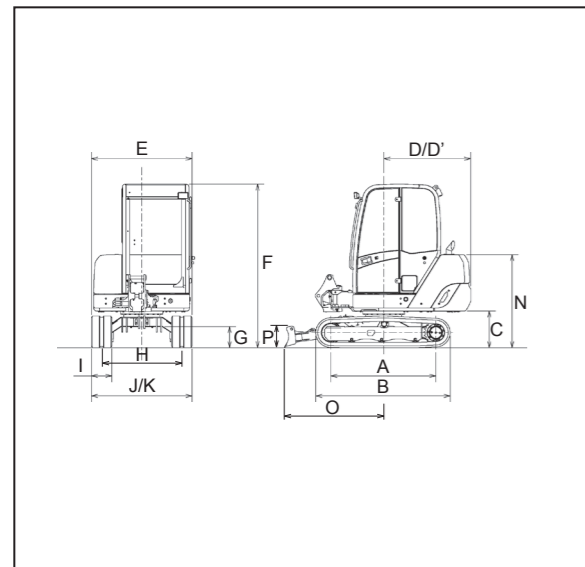

## ■ WERKBEREIK

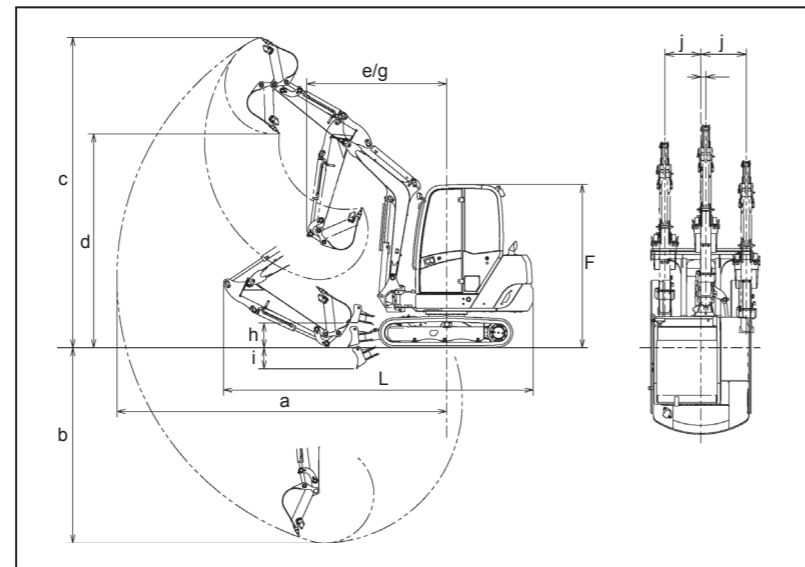

## ■ AFMETINGEN & WERKBEREIK

item	model	AX16-4	AX18-4	AX27-4
A: Afstand tussen spanwiel en kettingwiel	mm	1,110	1,210	1,530
B: Lengte onderwagen	mm	1,470	1,570	1,960
C: Ruimte onder contragewicht	mm	420	538	
D: Draaicirkel contragewicht	mm	1,060	1,270	1,270
D': Lengte achtereinde	mm	1,060	1,270	
E: Totale hoogte van bovenwagen : cabine / canopy	mm	cabine 1,040 / canopy 980		1,400
F: Totale hoogte van cabine ; cabine / canopy	mm	cabine 2,380 / canopy 2,340		2,390
G: Min. bodemvrijheid	mm	235	165	300
H: Spoorbreedte	mm	750	740 - 1,050	1,170
I: Breedte van de rupsen	mm	230	300	300
J: Breedte onderwagen	mm	980	970 - 1,280	1,470
K: Totale breedte	mm	cabine 1,040 / canopy 980		1,470
L: Totale lengte	mm	3,790 [3,750]	4,540 [4,520]	
M: Totale rupshoogte	mm	370	465 [455]	
N: Hoogte tot bovenkant motorkap	mm	1,270	1,360 [1,350]	
O: Horizontale afstand tot blad	mm	875	1,110	1,440
P: Bladhoogte	mm	225	300	
a: Max. Graafbereik (korte arm)	mm	3,970 [3,790]	4,830 [4,660]	
b: Max. Graafdiepte (korte arm)	mm	2,370 [2,160]	2,860 [2,680]	
c: Max. graafhoogte (korte arm)	mm	3,660 [3,560]	4,550 [4,440]	
d: Max. storthoogte (korte arm)	mm	2,630 [2,530]	3,140 [3,020]	
e: Min. draaicirkel (korte arm)	mm	1,590 [1,500]	2,050 [2,030]	
f: Max. verticale muur (korte arm)	mm	2,010 [1,820]	2,370 [2,190]	
g: Max. zwenkhoek boom (korte arm)	mm	1,310 [1,230]	1,680 [1,660]	
h: Hoogste positie onderkant blad (boven de grond)	mm	195 [195]	245 [245]	360
i: Laagste positie onderkant blad (boven de grond)	mm	205 [205]	225 [225]	310
j: Zwenkafstand	mm	360 / 565	532 / 666	
Graafkracht bak SAE: PCSA	kN(kgf)	12.6 / 1,280 [12.6 / 1,280]	25.0 / 2,550	
Graafkracht bak ISO	kN(kgf)	16.0 / 1,630 [16.0 / 1,630]	21.1 / 2,150	
Opbrekkracht arm SAE : PCSA	kN(kgf)	8.5 / 870 [9.5 / 970]	14.6 / 1,490 [16.3 / 1,660]	
Opbrekkracht arm ISO	kN(kgf)	9.1 / 930 [10.3 / 1,050]	13.8 / 1,410 [15.3 / 1,560]	

De gegevens tussen ( ) geven de waarden aan voor een machine voorzien van een korte arm (optie).

## HOKUETSU INDUSTRIES EUROPE B.V.

Aalsmeerderdijk 156,1438 AX, OUDE MEER,  
The Netherlands  
Tel : +31-(0)20-646-2636 Fax : +31-(0)20-646-2191  
e-mail : info@hokuetsu.nl  
URL : http://www.hokuetsu.eu

## DISTRIBUTOR

# AIRMAN®

## STANDAARD SERIE

# Mini EXCAVATOR

AX16-4  
AX18-4  
AX27-4



Wijd te openen kappen voor snel onderhoud (AX27-3 afgebeeld)

### Vereenvoudigd onderhoud :

- De wijd te openen motor en zijkappen geven ruime toegang tot de meest belangrijke componenten van de graafmachine opdat kostbare tijd nodig om het onderhoud te doen beperkt wordt..

### Verbeterde productiviteit :

- Hydraulisch drie-pompen-systeem ten behoeve van gelijkmatiger bediening.
- De nieuwe "stille" motor, welke voldoet aan de emissievoorschriften EU stage III A, combineert meer vermogen en snelheid met een lagere millieupact.



AX18-4 voorzien van een 3 punts canopy welke eenvoudig verwijderd kan worden door het uitdraaien van 7 bouten.



De AX27-3 is voorzien van een opwaarts gerichte uitlaatpijp om de uitlaatgassen weg te leiden van omliggende plaatsen tijdens het werk in een woonomgeving of groengebieden.

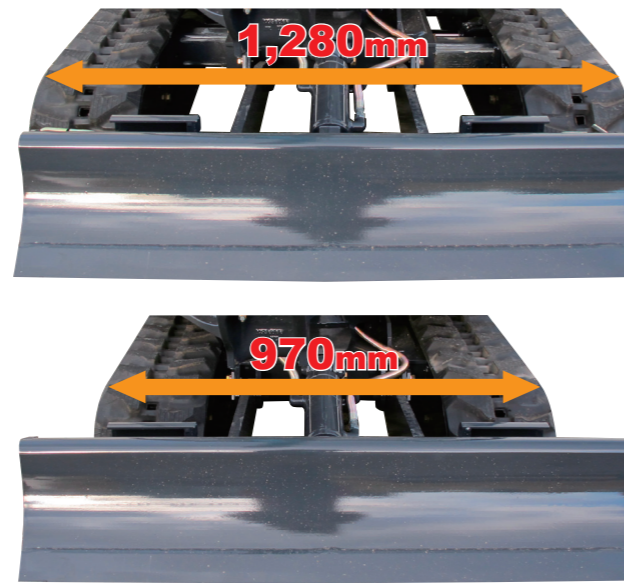

De AX18-4 is voorzien van een verstelbare onderwagen tussen 970 en 1280 mm om meer stabiliteit te geven tijdens werkzaamheden waar dat vereist is.

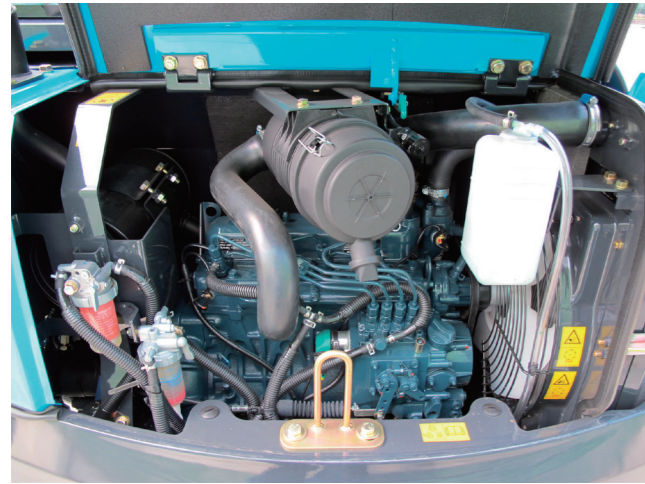

Nieuwe "stille" motor voldoet aan de EU stage III A regelgeving.

#### Andere kenmerken van de nieuwe AX-4 machines :

- De hefcylinderbeschermplaat is gebogen (V-vorm) en geribbeld voor meer sterkte, om zodoende de cilinder te beschermen tegen schade.
- Versterkte rubber rupsen combineren een hogere duurzaamheid met meer stabiliteit tijdens het rijden.
- De ruime cabine, welke voldoet aan de EU-normen is gemonteerd op schok absorberende rubbers en is voorzien van een comfortabele stoel met hoge rugleuning, korte bedieningshendels, polssteunen, verwarming en een zeer gebruiksvriendelijke monitor.
- De hydraulische slangen zijn voorzien van snelsluitingen voor snelle vervanging.
- De radiator en oliekoeler zijn zijdelings gepositioneerd voor eenvoudiger schoonmaken en een optimale temperatuurbalans.
- Met het neutrale motorstartstelsel kan men de motor alleen starten wanneer de instapbeveiliging van het bedieningsmechanisme in de vergrendel stand staat.
- Eenvoudig te reinigen stofnet beschermt de radiator tegen vervuiling.

#### Standaarduitrusting

##### Motor

- Water afscheider voor de brandstof
- Expansietank radiator.
- Elektrische brandstofpomp
- Cartridge type motoroliefilter
- Brandstoffilter

##### BOVENWAGEN

- Zijspiegel
- Gereedschapskist

##### ACCESSOIRES VOORKANT

- HN-bus
- Extra leidingen tot de arm
- 1.13m arm (lang) op de AX16/18-4
- 1.35m arm (lang) op de AX27-4

##### CABINE

- ROPS-/OPG cabine
- verwarming
- Ruitensproeier
- Ontwaseming
- Verstelbare stoel
- Geveerde stoel
- Veiligheidsgordel
- Polssteunen
- Extra 12V-aansluiting
- Ruitenwisser
- Bekerhouder (AX27-4)
- Elektrische claxon
- Hulpaansluiting
- Vloermat
- Asbak (AX27-4)

##### HYDRAULISCH SYSTEEM

- Hydraulische bedieningshendels
- Instap/startbeveiliging
- Zwenkparkeerrem
- Rijparkeerrem
- Rijsysteem met twee snelheden
- Inlaatfilter
- Retour filter
- Pilotfilter
- Klep voor extra leidingen

##### ONDERWAGEN

- 300mm rubber rupsen

Standaarduitrusting kan variëren per land, contacteer alstublieft uw dealer voor details.

#### SPECIFICATIONS

model		AX16-4	AX18-4	AX27-4
Type rupsen / Type dak		rubber / cabine		
Bedrijfgewicht (canopy)	kg	1,770 (1,600)	1,930 (1,770)	2,790 (na)
Bak inhoud, zonder messen / breedte	m <sup>3</sup> /mm	0.044 / 400	0.044 / 400	0.065 / 350

#### Diesel motor

Model (aantal cilinders)		Yanmar 3TNV70 (3)		Kubota V1505 (4)
Type		Water-cooled, 4-cycle, direct injection, diesel engine		
Cilinderinhoud	cc	854		1,498
Nominaal vermogen / bij tpm / Maximum koppel	kW/min <sup>-1</sup>	10.7 / 2,400		19.1 / 2,300

#### HYDRAULISCH SYSTEEM

Hoofdpompen (plunjerpompen met variabele opbrengst)		2x (19.2 L/min)		2x (32.2 L/min)
Derde pomp (tandwiel type)		1x (12.5 L/min)		1x (18.4 L/min)
Servo pomp (tandwiel type)		1x (6.5 L/min)		1x (6.21 L/min)
Hulppomp maximale olieopbrengst	L/min	31.7		50.6
Zwenkmotor		1x tandwielpomp		
Rijmotor		2 axiale plunjerpompen met variabele opbrengst		
Werkdruk maximaal	Graafuitrusting / Rijden / Extra fuctie.	MPa	20.6 (210 kgf/cm <sup>2</sup> )	
	Zwenken	MPa	11.3 (115 kgf/cm <sup>2</sup> )	
	Servosysteem	MPa	3.9 (40 kgf/cm <sup>2</sup> )	

#### Geluidsniveau

Geluidsniveau	dB(A)	93		94
Geluidsniveau	dB(A)	78		80

#### Max. Graafkracht

Opbrekkracht met lange arm (korte arm)	kN	9.1 (10.3)		14.6 (16.3)
Graafkracht bak	kN	16.0 (16.0)		25.0 (25.0)

#### Rijsysteem (systeem met 2 snelheden)

Max. rijsnelheid op rubber rupsen (langzaam) / Max. Trekkkracht	km/h	0 - 4.2 (0 - 2.4) / 5.6 kN		0 - 4.4 (0 - 2.8) / 20.1 kN
Zwenksnelheid (koppel)	min <sup>-1</sup> (rpm)	8.9 (2.61 kN·m)		9.4 (3.83 kN·m)
Stijgvermogen	%	58 (30 graden) constant		

#### Onderwagen

Rupsbreedte	mm	230		300
Gronddruk (korte arm)	kPa	30.5 (27.6)	30.8 (28.2)	27.0 (na)
Bodem vrijheid (excl. Rubber rups profiel)	mm	235 (165)		300 (290)

#### Afmetingen voor transport

Totale lengte (korte arm)	mm	3,790 (3,750)		4,540 (4,520)
Onderwagen lengte	mm	1,470	1,570	1,960
Onderwagen breedte	mm	980	970 - 1,280	1,470
totale hoogte (canopy)	mm	2,380 (2,340)		2,390

#### Vloeistof capaciteiten

brandstoftank	liter	22.0		47.0
Hydraulische tank (hydraulisch systeem)	liter	15.5 (30.0)		32.4 (56.0)

#### Opties

std. Arm (afmetingen lange arm)	m	0.93 (1.13)		1.17 (1.35)
stalen rupsen	mm	Not available		300